

MANTENIMIENTO Y REPARACIÓN FRENOS HIDRÁULICOS

MANTENIMIENTO:

- 1).- Situar las zapatas de freno (Nº 14) entre 1'5 y 2 mm. de la llanta.
- 2).- La tapeta/abrazadera del bombin (Nº 13) se debe de apretar con cierta prudencia para evitar la deformación del bombin y el bloqueo del émbolo.

REPARACIÓN:

Cuando se perciba la pérdida de aceite por avería de alguna de las partes, evitar presionar la maneta del freno y seguir las instrucciones siguientes:

- A).- Cambiar o acortar el tubo roto.
 - Para cambiar el tubo roto, corte otro de igual longitud, procedente de la bolsa de "Service Set" con la pinza cortadora que incluye dicho Kit de servicio.
 - Una vez cortado a medida proceder a clavarle el racor (Nº12) a través de la pinza de nylon que dispone el "Service Set" sujeta por un torno de banco o mordaza y golpeando con una maza con cabeza de nylon o martillo.
- B).- Sangrar con la jeringuilla y el líquido especial Monty que incluye el "Service Set" de la siguiente forma.
 - Llenar la jeringuilla procurando que no quede aire en su interior.
 - Desenroscar el racor con el tubo (Nº 6) de la bomba (Nº 1).
 - Colocar la jeringuilla en lugar del tapón de sangrado del bombin (Nº 11).
 - Introducir el aceite de la jeringuilla (2 o 3 veces), hasta lograr que salga el aceite sin burbujas por la parte superior del racor (Nº 6). (El aceite que sale, con o sin burbujas, se puede recuperar).
 - Tapar con el dedo el racor (Nº 6) y sacar la jeringuilla colocando el tapón de sangrado del bombin (Nº 11).
- C).- Sangrar la bomba (Nº 1) siguiendo el procedimiento siguiente:
 - Sacar la bomba del manillar desenroscando el tornillo (Nº 4) y su abrazadera (Nº 3).
 - Colocar la bomba (Nº 1) en posición vertical y sacar el tornillo de sangrado (Nº 5).
 - Proceder a llenar la bomba (Nº 1) con el aceite especial Monty del "Service Set" hasta que no aparezcan burbujas de aire, aunque para ello requiera moverla intensamente. Una vez esté completamente llena colocar el tapón de sangrado (Nº 5), colocar el racor con el tubo (Nº 6) y colocar la bomba (Nº 1) en el manillar a través de la abrazadera y su tornillo (Nº 3 y 4).
- D).- Graduar el tensado a través del tornillo/tensor (Nº9) con una llave allen de 2 mm.

NOTA: Bicicletas Monty dispone del "Service Set" (Kit de Servicio) compuesto de todas las piezas y utensilios necesarios para el mantenimiento y reparación antes señalada. Además se dispone de botes de aceite especial Monty de 200 gramos.

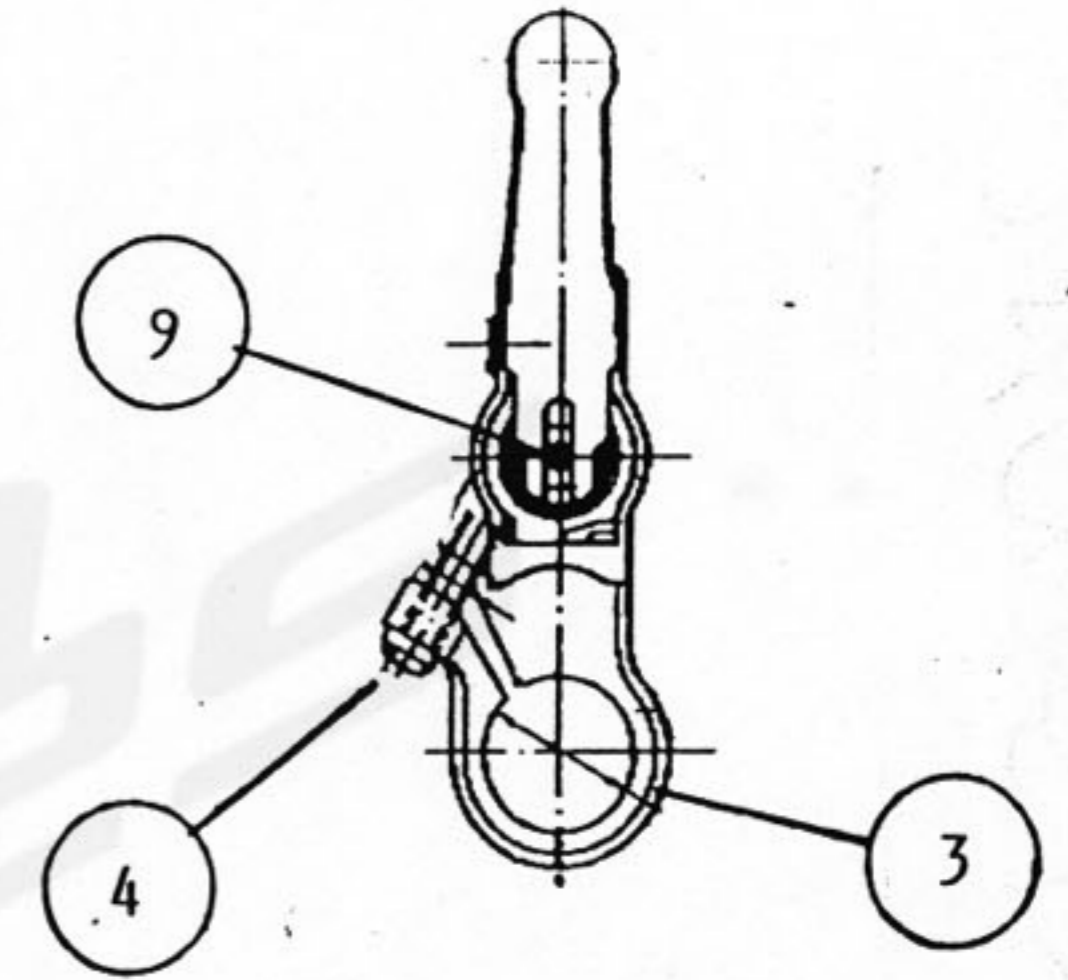
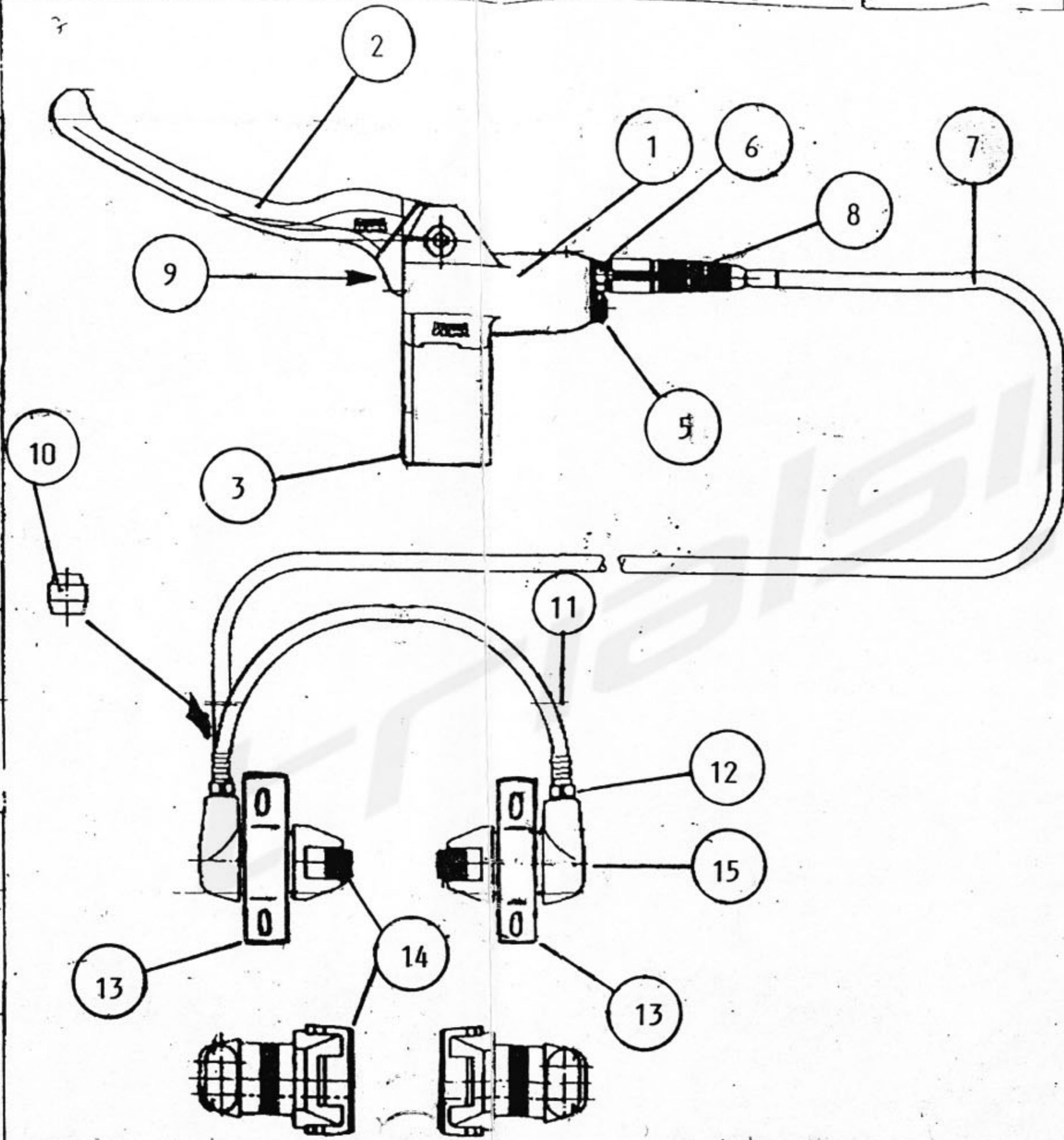

Bicicletas MONTY, S. A.
 c/. Tomás Bretón, 31
 ESPLUGUES (Barcelona) Spain